

PARTS DRAWING / SCHEMA DES PIÈCES / DIAGRAMA DE PIEZAS

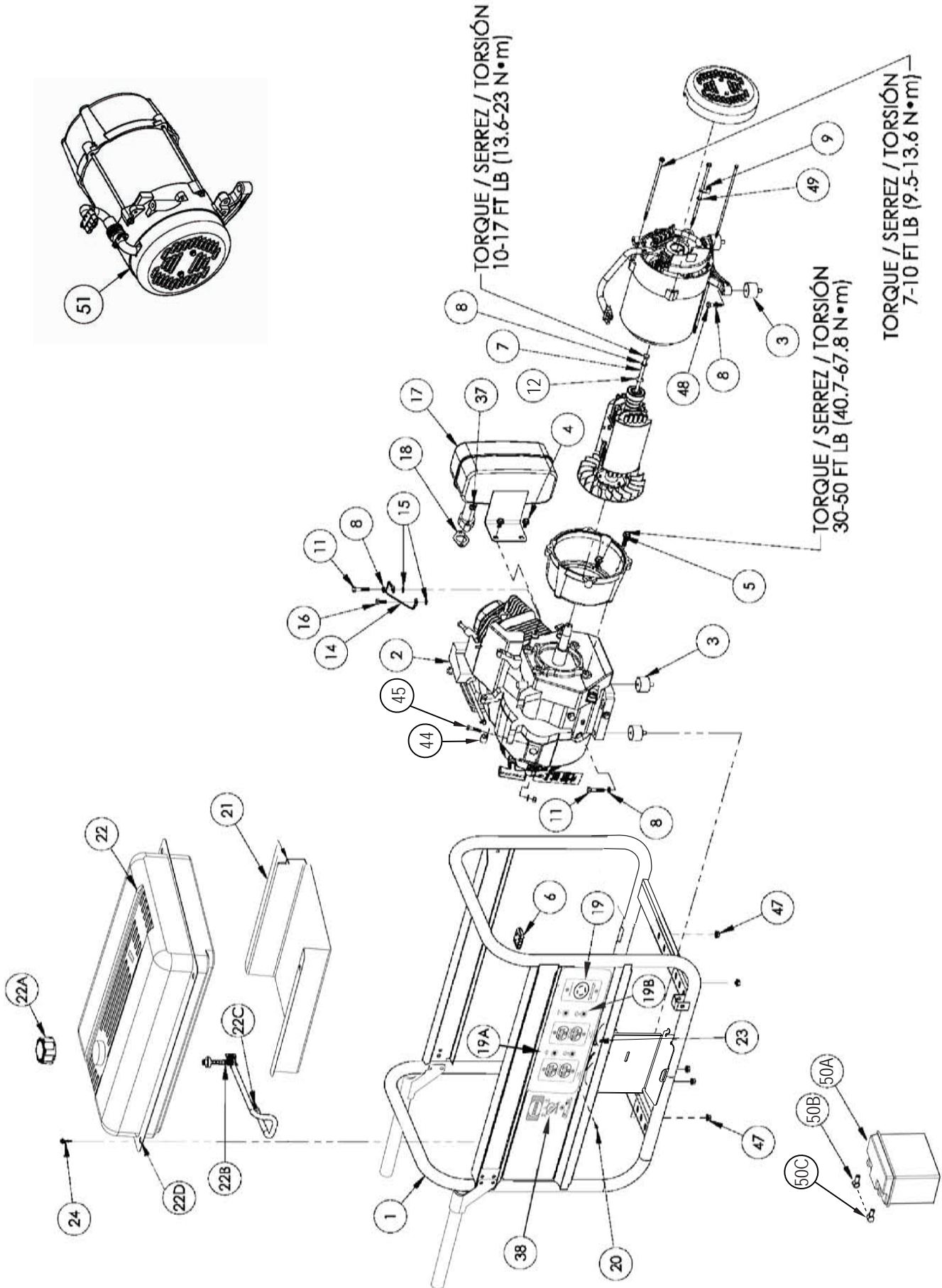

PARTS LIST / LISTE DES PIÈCES / LISTA DE PIEZAS					
REF. NO.	PART NO.	DESCRIPTION	DESCRIPTION	DESCRIPCIÓN	QTY
1	308581006	Carrier, assembly	Ensemble transport	Transportador, conjunto	1
2	Note A	Engine Honda GX390	Moteur	Motor	1
3	570356001	Isolator	Sectionneur	Aislador	4
4	660599002	Bolt whz 5/16-24 x 5/8 in.	Boulon	Perno	2
5	660596002	Bolt whz 3/8-18 x 1-1/4	Boulon	Perno	4
6	519730001	Connector, panel	Connecteur, tableau	Conector, panel	1
7	661557002	Bolt, hex 5/16-24 x 9-1/2	Boulon	Perno	1
8	638678002	Washer, lock 5/16	Contre-écrou 5/16	Arandela, de cierre 5/16	5
9	638703001	Lug, ground	Oeillet de mise à la terre	Terminal, tierra	1
10	678656001	Nut, nyloc 1/4-20	Écrous nyloc 1/4-20	Tuerca, nyloc 1/4-20	3
11	660591006	Bolt, 5/16-18 x 1-1/2	Boulon	Perno	2
12	638675003	Washer, flat 5/16	Rondelle plates 5/16	Arandela, plana 5/16	4
13	678259003	Nut, nyloc 5/16-18	Écrous nyloc 5/16-18	Tuerca, nyloc 5/16-18	4
14	290404001	Assembly, ground wire	Ensemble fil de masse tressé a tierra	Conjunto, cable trenzado	1
15	638704001	Washer, star external 5/16	Rondelle à dents externa 5/16	Arandela, estrella	2
16	661502005	Bolt, hex 5/16-18 x 3/4	Boulon, tête hex 5/16-18 x 3/4	Perno, cab. hex., 5/16-18 x 3/4	1
17	309322001	Muffler	Silencieux	Silenciador	1
18	638499001	Gasket	Joint	Empaquetadura	1
19	290403001	Panel, wired	Tableau complet câblé	Panel, cabeado completo	1
19A	780350001	Circuit Breaker 20 amp	Disjoncteurs 20 amp	Cortacircuitos 20 amp	2
19B	780351001	Circuit Breaker 30 amp	Disjoncteurs 30 amp	Cortacircuitos 30 amp	2
20	660598001	Screw #6-20 x .38 Type B	Vis	Tornillo	4
21	638497001	Heat Shield	Écran de chaleur	Pantalla para el calor	1
22	310711002	Fuel Tank Assembly, 8 gal. BM10700	Ensemble complet du réservoir	Conjunto tanque	1
22	310711003	Fuel Tank Assembly, 8 gal. BM10711	Ensemble complet du réservoir	Conjunto tanque	1
22A	519709001	Fuel Cap	Capuchon	Tapa de combustible	1
22B	519711001	Fuel shut off with filter	Robinet de carburant	Válvula combustible con filtro	1
22C	519721001	Connect, fuel	Connecteur à carburant	Conector combustible	1
22D	310225001	Fuel Bushing	Bague d'essence	Buje de combustible	4
23	678655001	Cord Retainer	Retenue de cordon	Retén para el cordón	2
24	661503005	Bolt, Hex Hd., 1/4-20 x 1.00	Boulon, tête hex, 1/4-20 x 1.00	Perno, cab. hex., 1/4-20 x 1.00	4
25	310224002	Handle	Poignée	Manija	2
26	660591004	Bolt, 5/16-18 x 2-1/4	Boulon	Perno	2
27	638386003	Washer, flat 3/8	Rondelle plates 3/8	Arandela, plana 3/8	4
28	310223001	Wheel	Roue	Rueda	2
29	570355001	Rubber Foot	Pied	Pie	2
30	310715001	Lanyard	Lanyard	Acollador	2
32	638326005	Bolt, 3/8-16 x 5-1/4	Boulon	Perno	2
33	678659001	Nut, nyloc 3/8-16	Écrous nyloc 3/8-16	Tuerca, nyloc 3/8-16	2
34	310712001	Pin, release	Epingle de relâchement	Alfileres de la liberación	2
35	519712001	Cap, plastic	Capuchon	Tapa	2
36	638387002	Washer, flat 1/4	Rondelle plates 1/4	Arandela, plana 1/4	3
37	678654001	Nut whz 8mm	Écrous	Tuerca	2
38	310717001	Switch, Key	Interrupteur	Interruptor	1
39	638498001	Wheel spacer, large	Bague d'espacement, grande	Espaciador de la rueda, grande	2
40	570357001	Grip, handle	Poignée	Empuñadura	2
41	638675004	Washer, flat 5/16 W	Rondelle plates 5/16 large	Arandela, plana 5/16 lejos	4
42	660599001	Bolt, 5/16-18 x 1	Boulon	Perno	2
43	678706001	Bracket, foot	Support de pied	Soporte del pie	1
44	519729001	J clamp	Collier	Pinza vinílica	1
45	661503004	Bolt, 1/4-20 x 1 1/4	Boulon	Perno	1
46	519728001	Spacer, handle bracket	Entretoise	Espaciador	2
47	678145002	Nut, hex flg 5/16-18	Écrous 5/16-18	Tuerca 5/16-18	7
48	660591009	Bolt, 5/16-18 x 1-1/4	Boulon	Perno	2
49	638387003	Washer, star external 1/4	Rondelle à dents externa 1/4	Arandela, estrella	1
50	661503003	Bolt, 1/4-20 x 1-1/2	Boulon	Perno	2
50A	750400001	Battery 12V 18AH	Batterie	Batería	1
50B	290419001	Cable, black	Câble, noir	Cable, negro	1
50C	290418001	Cable, red	Câble, rouge	Cable, rojo	1
51	310227001	Generator head, Sumec	Tête de la génératrice, Sumec	Cabezal del generador, Sumec	1

REF. NO.	PART NO.	DESCRIPTION	DESCRIPTION	DESCRIPCIÓN	QTY
52	310662001	Battery Strap	Sangle de batterie	Correa de la batería	1
53	310713001	Hour Meter	Compteur d'heures	Horómetro	1
54	638147003	Spark Arrestor	Pare-étincelles	Parachispas	1
		Not Shown:	Pas illustré :	No se ilustra:	
	987000385	Operator's Manual	Manuel de l'opérateur	Manual del operador	1
	900906003	Bottle of Lubricant (10W30)	Flacon de lubrifiant (10W30)	Botella de lubricante (10W30)	1
	940515001	Indoor Use Danger Label	Étiquette de danger si utilisé à l'intérieur	Etiqueta de peligro al usar dentro	1
	940654069	Large Danger Label	Grande étiquette de danger	Etiqueta grande de peligro	1
	940708002	Engine Lubricant Label	Étiquette de lubrifiant de moteur	Etiqueta de lubricante para motor	1
	940971018	Danger Hang Tag	Étiquette attachées de danger	Etiqueta colgada del peligro	1
	940974002	Risk of Fire Danger Label	Étiquette de danger sur risque d'incendie	Etiqueta de peligro del riesgo de incendio	1
	940513002	Ground Label	Étiquette au terre	Etiqueta de tierra	1
	940513001	Ground Warning Label	Étiquette d'avertissement au terre	Etiqueta de advertencia a tierra	1
	940680015	Hot Surface Label	Étiquette de surface brûlante	Etiqueta superficial caliente	1
	940514001	Lock Pin Label	Étiquette de goupille de verrouillage	Etiqueta de pasador de sujeción	1
	940752003	Logo Label	Étiquette de logo	Etiqueta logotipo	1
	940617022	Quick Start Label	Étiquette de démarrage rapide	Etiqueta de arranque rapido	1
	940734052	Starting Label	Étiquette de démarrage	Etiqueta de arranque	1
		Model BM10711 only:	Modèle BM10711 seulement :	Modelo BM10711 solamente:	
	310722004	Carbon Canister	Boîte de carbone	Receptáculo de carbón	1
	678708003	Carbon Canister Bracket	Support de boîte de carbone	Soporte de la receptáculo de carbón	1
	638710001	Rollover Valve	Clapet antiretour	Válvula antirretorno	1
	638711001	Rollover Valve Bushing	Douille de clapet antiretour	Buje de la válvula antirretorno	1
	570358005	Purge Hose	Tuyau de purge	Manguera de purga	1
	570358006	Rollover Valve Hose	Tuyau de clapet antiretour	Manguera de válvula antirretorno	1
	678409002	Fuel Hose Clamp, 8 mm	Collier de tuyau de carburant, 8 mm	Abrazadera de manguera de combustible, 8 mm	1
	678409003	Fuel Hose Clamp, 11 mm	Collier de tuyau de carburant, 11 mm	Abrazadera de manguera de combustible, 11 mm	1

NOTE A: OWT Industries, Inc., will not provide engines as replacement parts. Engines are covered through the engine manufacturer's warranty. Consult the accompanying engine manual or contact our service department for assistance.



WARNING:

To avoid possible personal injury or equipment damage, a registered electrician or an authorized service representative should perform installation and all service. Under no circumstances should an unqualified person attempt to wire into a utility circuit.

REMARQUE A : OWT Industries, Inc., ne fournit pas de moteurs dans ses pièces détachées. Les moteurs sont couverts par la garantie du fabricant de moteurs. Consulter le manuel du moteur inclus ou contacter notre département de service après-vente pour toute assistance.



AVERTISSEMENT :

Pour éviter toute blessure personnelle ou dommage à l'équipement, l'installation et tout entretien devraient être effectués par un électricien qualifié ou un préposé au service autorisé. En aucun cas, une personne non-qualifiée ne devrait essayer de faire le raccord au circuit principal.

NOTA A: OWT Industries, Inc., no proporcionará los motores como repuestos. Los motores están cubiertos por medio de la garantía del fabricante del motor. Consulte el manual adjunto del motor o comuníquese con nuestro departamento de servicio para recibir ayuda al respecto.



ADVERTENCIA:

Para evitar posibles lesiones físicas o daños materiales, es necesario que la instalación y todo el servicio sea realizado por un electricista matriculado o representante de servicio autorizado. Bajo ninguna circunstancia debe permitirse que una persona que no está capacitada trate de manipular cables dentro del circuito de servicio eléctrico.